

ESTICADOR FORJADO

TIPO OLHAL - MANILHA



Empresa Certificada
NBR ISO 9001



EFOM

Esticador Forjado Olhal x Manilha é utilizado em cabos de aço e cordoalhas nos processos de movimentação e içamento de cargas.

Este esticador possui corpo e terminais forjados em aço carbono, conforme a norma DIN 1480, e acabamento galvanizado.

REF. EFOM	Ø DOS TERMINAIS (pol) (mm)		Ø DO CABO (pol)	DIMENSÕES (mm)							CARGA DE TRABALHO (kgf)	PESO UNIT. (kg)
	NOMINAL	ROSCA		A	B	C	D	E	F	G		
EFOM-10-125	3/8"	M10	3/16"	152	100	90	13	15	18	8	360	0,270
EFOM-12-125	1/2"	M12	1/4"	125	105	100	16	17	21	10	500	0,480
EFOM-16-170	5/8"	M16	5/16"	170	143	135	19	23	27	12	800	0,980
EFOM-20-200	3/4"	M20	3/8"	200	165	155	22	25	34	16	1.200	1,810
EFOM-22-220	7/8"	M22	1/2"	220	178	162	24	27	34	19	1.700	2,460
ETMM-24-255	1"	M24	5/8"	255	200	190	27	35	39	22	2.200	3,170

Fator de Segurança: 4 x a Carga de Trabalho

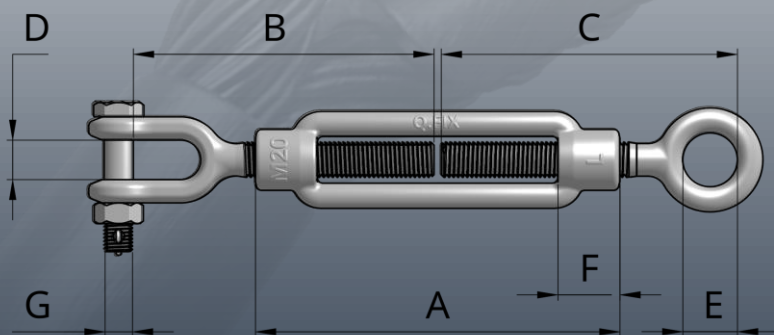

"Entrega o teu caminho ao Senhor; confia n'Ele, e Ele tudo fará. Sl.37:5"

Rua Capitão João, 126 - Jd. Alzira Franco - CEP 09290-342 - Santo André - SP - Brasil Fone: 55 11 4463-7950
site: www.qualityfix.com.br - e-mail: vendas@qualityfix.com.br